

ExTe-Rungen (Laas)

Wagon plat couplé à plancher droit et système de ranchers ExTe sur supports



UIC	TWA	Groupe dispo
Laas	ExTe-Rungen	Exte

ExTe-Rungen (Laas)

Wagon plat couplé à plancher droit et système de ranchers ExTe sur supports

Caractéristiques techniques	Laas
Longueur hors tout	27.000 mm
Longueur utile	25.740 mm
Largeur utile	2.770 mm
- entre les ranchers, en haut	2.850 mm
- entre les ranchers, en bas	72 m ²
Superficie utile	1.270 mm
Hauteur du plancher au-dessus du rail	2.050 mm
Hauteur des ranchers (totale)	1.950 mm
Hauteur utile des ranchers (au-dessus du support)	100 mm
Hauteur du support	24 unités
Nombre de ranchers	env. 25.500 kg
Tare	env. 54,5 t
Limite de charge sur ligne C	75 m
Rayon minimum de passage en courbe	
Données complémentaires par demi-wagon	
Anneaux d'arrimage	18 unités
Capacité de charge	env. 27,25 t

ExTe-Rungen (Laas)

Wagon plat couplé à plancher droit et système de ranchers ExTe sur supports

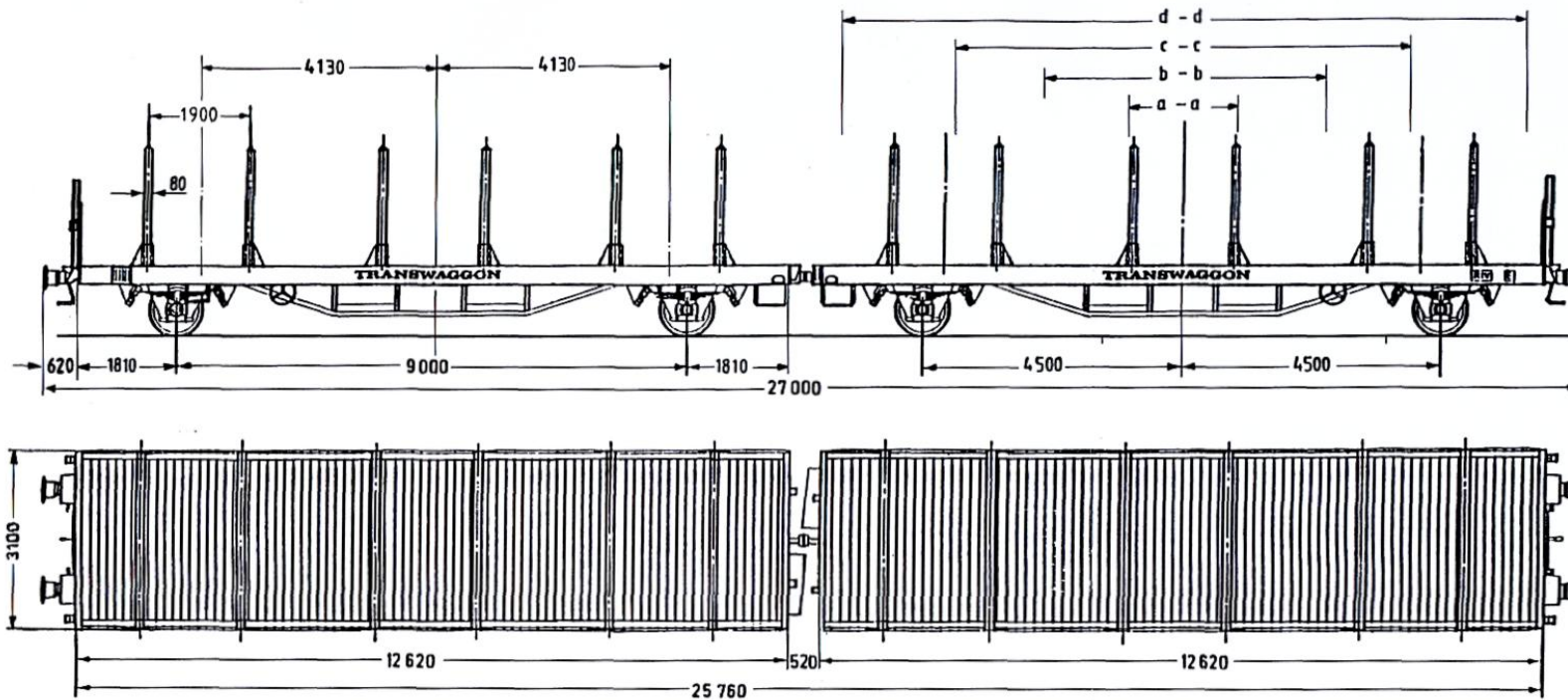

	A	B	C
S	38,5 t	46,5 t	54,5 t
120	00,0 t		

m	—	t	▲▲
a-a	2	16	13
b-b	5	19	19
c-c	8	23	27
d-d	12	27	20

